



Stegeborgs båtklubs medlemsblad

Ansluten till Östergötlands båtförbund

Sommarträffen Lindskär

Sommarträffen genomfördes den 1 juni, där man ska fira in att sommar äntligen har börjat för oss klubbmedlemmar. Detta år var det så många som 13 båtar som letade ut till klubbholmen. Det var många år sedan så många båtar samlades för att fira in sommararen har börjat.



Lindskär den 1 juni 2024. Helgen bjöd på fantastiskt väder.

Vädret bjöd på ett fantastiskt väder med solsken och en vattentemperatur på ca 20 grader. Dock kunde man höra åska på avstånd något på eftermiddagen. Det hade bildats värmeåskväder över land. Värmen gjorde också att många bad hanns med. Lite städningen och underhåll hanns även med, och prick klockan 3 samlades alla vid "berget" för att inta bryggkaffe.



Båtar som samlats vid brygga.

Efter bryggkaffet var det en tipspromenad med kluriga frågor. Den som hade flest rätt och klarade utslagsfrågan var Familjen Böckert (My II). Båtklubben anordnade även lotterier med fina priser.



Anna och Magnus Böckert visade stolt upp förstapriset vid tipspromenaden, vilket var äran och en klubbvimpel.

Kvällen löpte på fort. Enligt säkra källor berättades många sjörövarhistorier under den ljumma sommarkvällen. För några klubbmedlemmar blev det inte en sen kväll, utan en tidig morgon. Detta för att kunna avnjuta den trevliga sammankomsten maximalt.



Lindskär på kvällen den 1 juni. Sommarvärmen gjorde att kvällen var ljummen och att man kunde sitta ut sent på natten, några till tidig morgon.

Färska sjökort

För er som är ute på havet, känner säkert till att ny grund upptäcks, och att sjömärken kommer till, avlägsnas eller flyttas. Årligt sker cirka 2 500



Stegeborgs båtklubs medlemsblad

Ansluten till Östergötlands båtförbund uppdateringar (50 per vecka) för de svenska sjökorten. Sjøkorten är också en färskvara och kanske måste bytas ut med jämna mellanrum. Genom att uppdatera sina sjökort håller man dessa aktuella. Det är inte så trevligt att köra på en grynn/bränning som kanske är känd, men fanns inte med på sjökortet eftersom sjökortet är gammalt eller inte uppdaterat med den färskaste informationen.

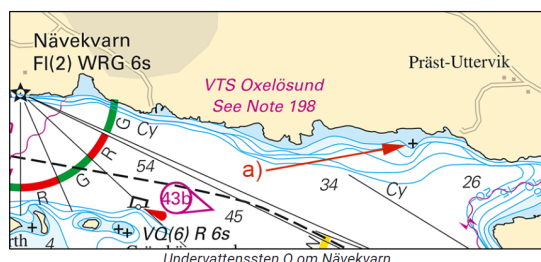

Ändra	styrbordsprick till	sydkardinalprick med topptecken	a)	58-29,536N	016-56,355E
Ändra	babordsprick till	nordkardinalprick med topptecken	b)	58-29,528N	016-56,360E

Bsp Ostkusten 2023/s62

Utdrag ur Ufs, man kan finna att det finns två större förändringar i vår närhet. Man har hittat en ny undervattenssten nära Närkevarn och att man bytt ut sjömärkena i Bäckmansviken i Arkösund.

Sjöfartsverket ger därför ut Ufs-Underrättelser för sjöfarande som kommer ut en gång i veckan. Ufs innehåller information för både yrkes- och fritidssjöfarten med notiser om sjökortsrättelser, temporär och preliminär information samt övrig information som kan vara relevant för oss som befinner sig ute på sjön. Ufs kostar inget, utan man finner notiserna på Sjöfartsverkets hemsida samt att man kan få den via E-post. Om man väljer att få den via E-post kommer den ut varje torsdag. Ett tips, gå gärna in på Sjöfartsverkets hemsida och Prenumerera på Underrättelser för sjöfarande (Ufs), vilket är kostnadsfritt.

<https://ufs.sjofartsverket.se/Subscribe>

Gästhamnar



Det är alltid bra att ha tillgång till Gästhamnsguiden, särskilt under semester-tider då man kanske färdas långt med båt.

Något som kan vara bara att ha tillgång till är Gästhamnsguiden, särskilt nu inför semestern. Detta för att kunna se vad gästhamnarna erbjuder.

Gästhamnsguiden finns i på en tryckt upplaga, och finns tillgänglig hos de flesta gästhamnar som man besöker. Vidare finns Gästhamnsguiden tillgänglig på nätet.

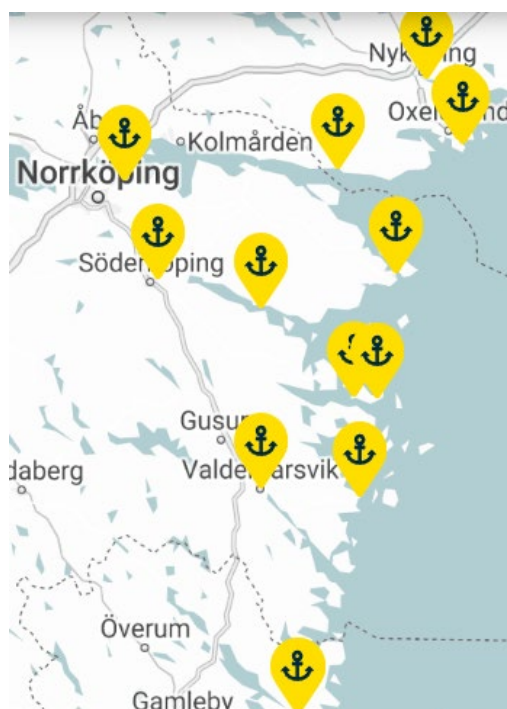

Gästhamnar i vårt område.

Gästhamnsguiden informerar om vilken service som finns i hamnen, såsom färskvatten, bränsle, gasol och förtöjning



Stegeborgs båtklubs medlemsblad

Ansluten till Östergötlands båtförbund mm. Det finns också information om gästhamnavgiften och kontaktuppgifter till hamnkaptenen. Gästhamnsguiden i tryckt form kan man få avgiftsfritt om man besöker en gästhamn i sommar.

Länk till hemsidan

<https://www.gasthamnsguiden.se/sv/>

Åska på sjön

Att råka ut för åska på sjön tillhör inte höjdpunkterna. Det är mycket sällan några åsknedslag sker i våra båtar med personskador som följd. Att skydda sig från åska särskilt om man har en segelbåt kan vara att man sätter upp åskskydd som reducerar risken för att ett blixtnedslag ska ge skador på båten.

Nyare segelbåtar och även vi motorbåtar kan ha inbyggt åskskydd och det finns en standard (ISO 10134) för hur det ska vara utformat. Det borde framgå av manualen på båten om båten är försedd med åskskydd.

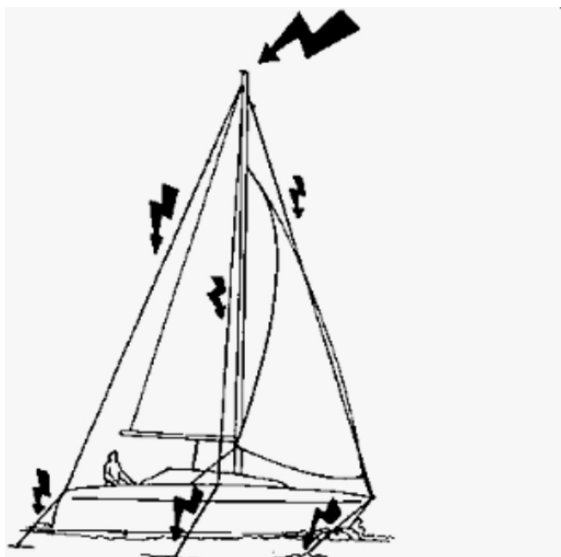

Segelbåten bör därför ha ett åskskydd som förvandlar stagen till åskledare, som högst avsevärt reducerar risken för att ett blixtnedslag skall träffa någon annan del av båten.

Det bästa sättet att skydda mot åska är att undvika åskväder helt och hållet. Utmaningen ligger i att upptäcka det i tid

och då kan det vara smart att ladda med en applikation (App) för detta.

Det finns applikationer (App) som kan laddas ned till mobiltelefon och läsplatta som varnar att åska är på ingående.

Det finns två applikationer (App) som kan ladda ned kostnadsfritt. Blixtvakt och My Lightning Tracker är de två applikationer som finns.



Applikationen (App) som finns tillgängliga kostnadsfritt



Varning som visas i telefonen.

Genom att själv ställa in en avståndszon när applikationen (App) ska varna om ett åskväder närmar sig din position. På detta sätt har man tid på sig att söka skydd om man befinner sig inne i skärgården.

Länk till sidan för Blixtvakt

<https://www.blixtvakt.com/>

Vill man läsa mera om hur man skyddar sig mot Åska har tidningen Praktiskbåtägande gett ut en bra artikel.

<https://www.praktiskbatagande.se/artiklar/sa-skyddar-du-dig-sjalv-och-din-bat-vid-askvader>



Stegeborgs båtklubs medlemsblad

Ansluten till Östergötlands båtförbund

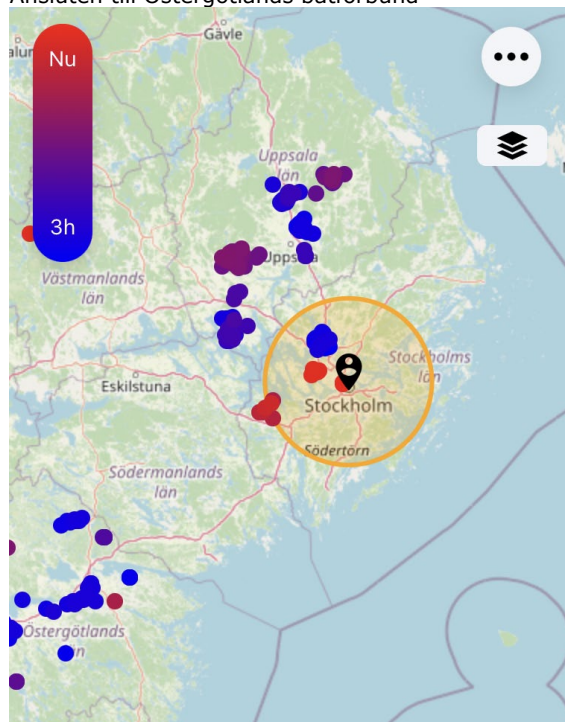

Från Applikationen (App) Blixtvakt. Ringen på bilden är det avstånd som man själv bestämt som skickar automatiska varningar till teflonen/läsplattan.

Midsommar

Midsommar är en högtid som firas nära sommarsolståndet infaller, vilket innebär att solen står som högst på himlen och sedan vänder och det blir mörkare på kvällarna igen. I Sverige infaller den kring midsommaren, numera under perioden 20–26 juni, men solen står som högst på himlen den 21/6 i år (2024), och det kallas då för Sommarsolståndet.

För er som firar in midsommaren vid vår klubbholme så har vi tagit reda på när solen står som högst på himmelen på midsommarafton, det sker klockan 12:54:00 lokal tid, solen har då en höjd över horisonten av 55.06°, bäringen till solen är då 179.99° d.v.s. att solen står i söder. Solen går ned klockan 22:03:56 och mörkret infaller klockan 23:22:49.

Att jämföra mot Vintersolståndet vilket är tidpunkten på året när solen har sin lägsta middagshöjd, vilket är 21 december 2024, vilket sker klockan 11:50:23. Solens höjd över horisonten är då 8.28°

vid Lindskär. Solen går ned klockan 15:01:32 och mörkret infaller klockan 15:53:51. Lite skillnad alltså.

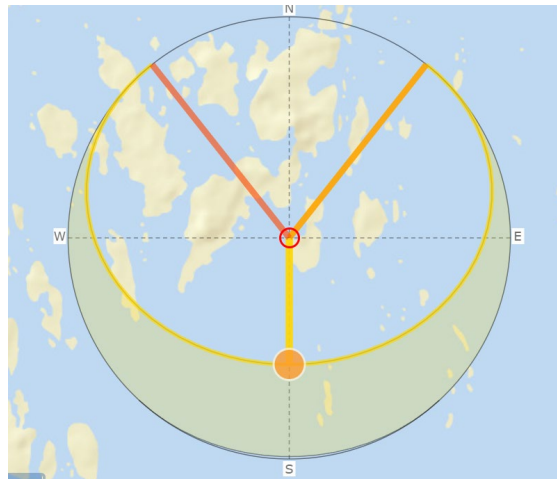

Solens läge vid Lindskär midsommarafton. Det finns ett program på intranätet, där man kan kontrollera solhöjd och bäringen (riktning) till solen vid olika tidpunkter.

Länk till sidan

<https://www.suncalc.org>



Ordförande har ordet

Nu håller juni månad på att ta slut, och snart är det midsommar. Själva besökte vi klubbhållen Lindskär i samband med



Stegeborgs båtklubs medlemsblad

Ansluten till Östergötlands båtförbund

sommarträffen. Glädjande nog hade det samlades hela 13 båtar på klubbholmen och vädret och stämningen var på topp. Förutom att vi har med att underhålla ön har man med att pratade med många av de som hade samlats vid klubbholmen.

Fördelen med denna båtklubb är att vi inte har någon arbetsplikt som skulle kunna innebära att man som klubbmedlem måste hjälpa till att underhålla brygger och annan utrustning. Underhålla av toalett och brygger gör de som vill detta. Vad vi är mycket glada för att vi har så många härliga personer i klubben som frivilligt vill hjälpa till att reparera bryggor och bord och sköta toaletten på klubbholmen. Stor eloge till dem som gör detta arbete!

Det vi inte har med vid sommarträffen var att olja in bryggan. Detta med anledning att vi använde bryggan för förtöjning vid sommarträffen, och man vill ju inte att man ska smutsa ned någons båt med träolja. Är det någon som ligger ensam på bryggan så är vi evigt tacksamma om någon känner för att olja in bryggan. Pensel och träolja finns vid toaletten att hämta. Bra sedan om ni meddelar någon i styrelsen om detta i så fall så vi vet att någon "tagit tag i det hela".

Nu är också semestern på ingående, där jag och min fru kommer att tillbringa många härliga dagar på vår båt. I år är planen att segla söderut, hur långt vi hinner beror naturligtvis på vädret. Vi får naturligtvis även hoppas att vi får lika bra väder som förra året då vi hade semester i juni månad med sol och värme nästan hela tiden. Då hann vi med Stockholms skärgård, med "strandhugg" i Sandhamn och Huvudskär mm.

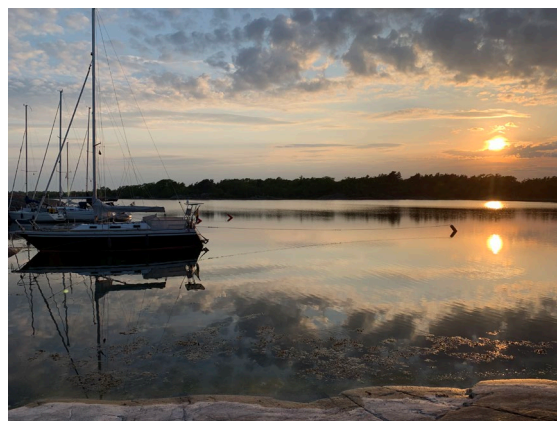

Roade mig med att kontroller när solen gick ned då vi hade sommarträffen den 1 juni. Solen gick ned klockan 21:46:17 och det blev mörkt klockan 22:56:04 lite skillnad mot midsommaraften.

Så denna gång får jag avsluta med att vi kanske syns på havet för er som väljer att segla söder ut denna sommar, kanske vi även syns vid Kräftskiva på Lindskär den 24 augusti också.

Alexander



Det syns när våra kunder är nöjda



Svenska Sjö
010-490 49 00
dygnet runt
www.svenskasjo.se

Beräkna din premie idag, och välkommen att kontakta oss om du har några frågor kring din båtförsäkring.



Välkommen att försäkra din båt hos oss

Svenska Sjö är specialister på båtförsäkringar och har som ambition att erbjuda våra försäkringstagare kunnig, snabb och smidig skadehantering till låga premier. Dessutom ger vi våra försäkringstagare direkt återbäring på överskottet.

Tillsammans med båtorganisationerna arbetar vi ständigt med att utveckla **de bästa båtförsäkringarna** och trygghetslösningarna för dig och din båtklubb.

Som medlem i SBU **försäkrar du din båt extra förmånligt**, utöver andra rabatter såsom nautisk kompetens.

Sedan 1967 har vi tryggt båtägare och båtklubbsmedlemmar i hela landet, så nästa gång nån vinkar, är det kanske en i gänget.



Svenska Sjö är stolta över att vara ägda av riktigt båtfolk, tillsammans utvecklar vi det svenska båtlivet.

Svenska Sjö

Vi delar Båtlivet med dig